

XS350

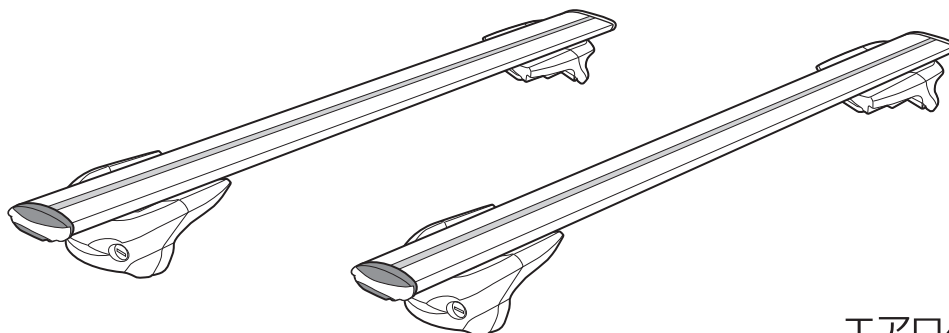

エアロベースバー別売

- INNO 共通取扱説明書（別紙）もお読みください。
- 取扱説明書は大切に保管してください。
- 最大積載量 75kg。ただし車種により異なります。
- サイクルを積載する場合は最大積載台数 5 台までとなります。ただし車種により異なります。（5 台積載した場合は 80km/h 以下で走行してください。）
- アタッチメントをステーの外側で使用する場合は 80km/h 以下で走行してください。

部品内容

① **x4**

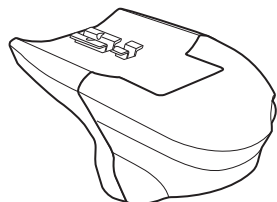

② **x2**

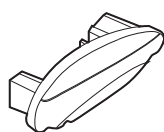

③ **x2**

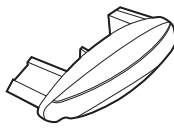

④ **x4**

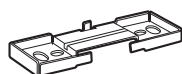

⑤ **x4**

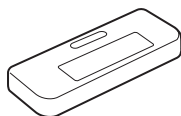

⑥ **x4**

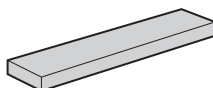

⑦ **x8**



⑧ **x1**



⑨ **x2**



⑩ **x1**

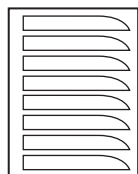

⑪ **x1**



⑫ **x1**



No.	部品
①	エアロベースステー
②	エンドガーニッシュ L
③	エンドガーニッシュ R
④	ベースユニット
⑤	ベースカバー
⑥	インナーブロック
⑦	取付ボルト (M6x15)
⑧	六角レンチ (B=4)
⑨	キー
⑩	スペックシール
⑪	INNO 共通取扱説明書
⑫	XS350 取扱説明書

準備する物



1 日本語のスペックシールをエアロベースステーに貼る。(1ヶ所)

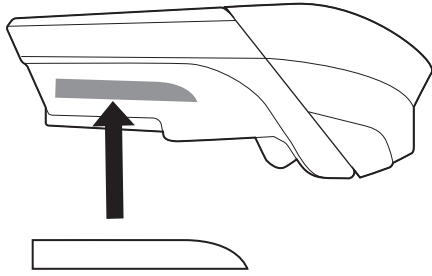

2 ロックを解除し、カバーを外す。

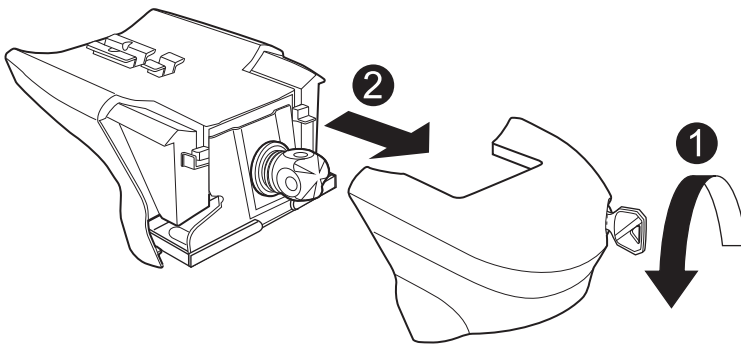

3 穴付ボルトを緩め、レバーを開ける。
穴付ボルトはナットから抜け落ちない程度まで緩める。

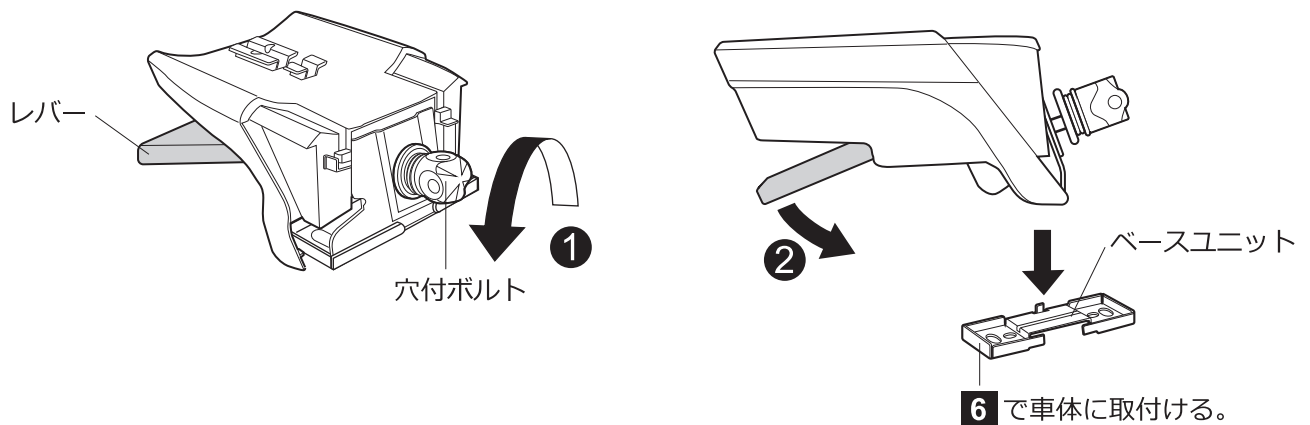

4 エアロベースバー（別売）のボタンを押しスライダーをスライドさせ、ステー取付穴を出す。

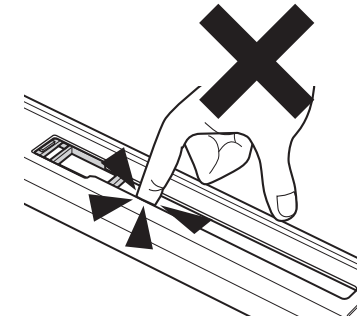
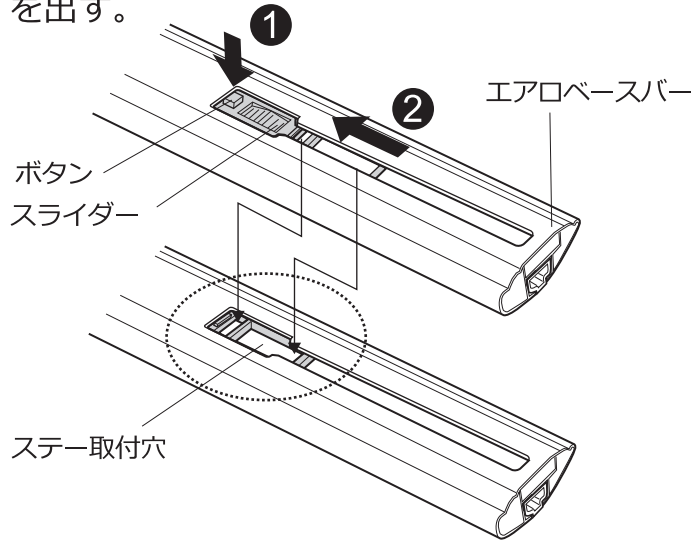

スリットに指先を入れないでください。

5 レバーを全開の状態ですテー取付穴にステーを差し込み、一番外側までスライドさせる。（ステーにLRはありません。）

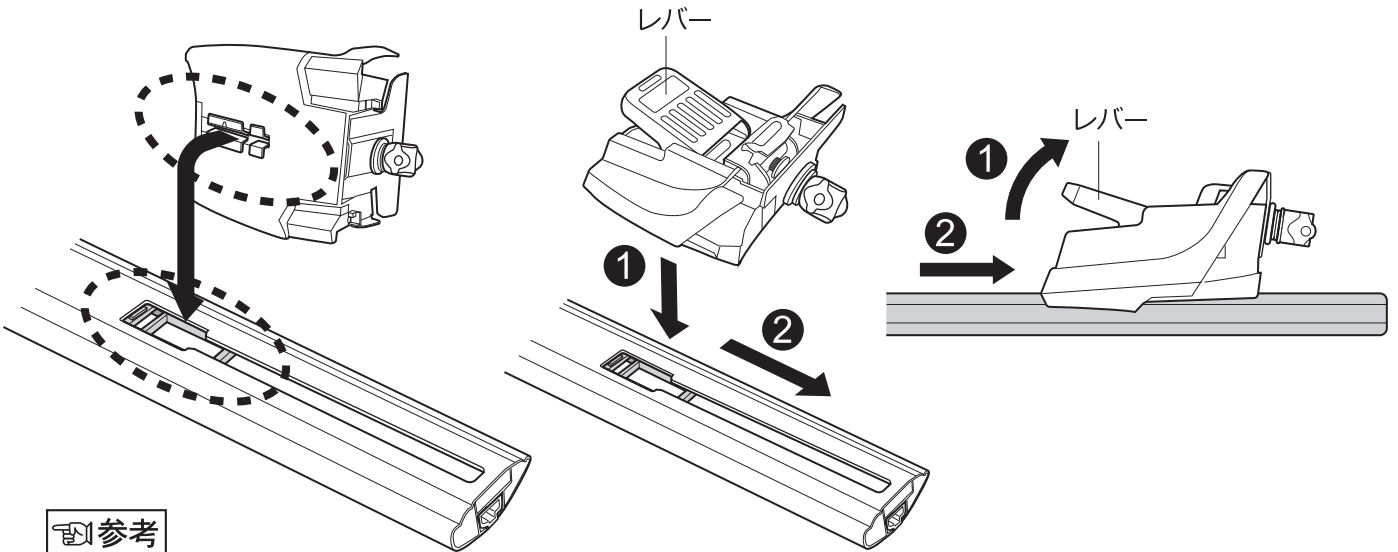

参考

ノブはナットから抜け落ちない程度まで十分に緩んでいないと、レバーは全開になりません。

6 ベースユニットを取付ける。
ベースユニットはTR 取付フック取扱説明書の車種別取付方法に従い取付けしてください。

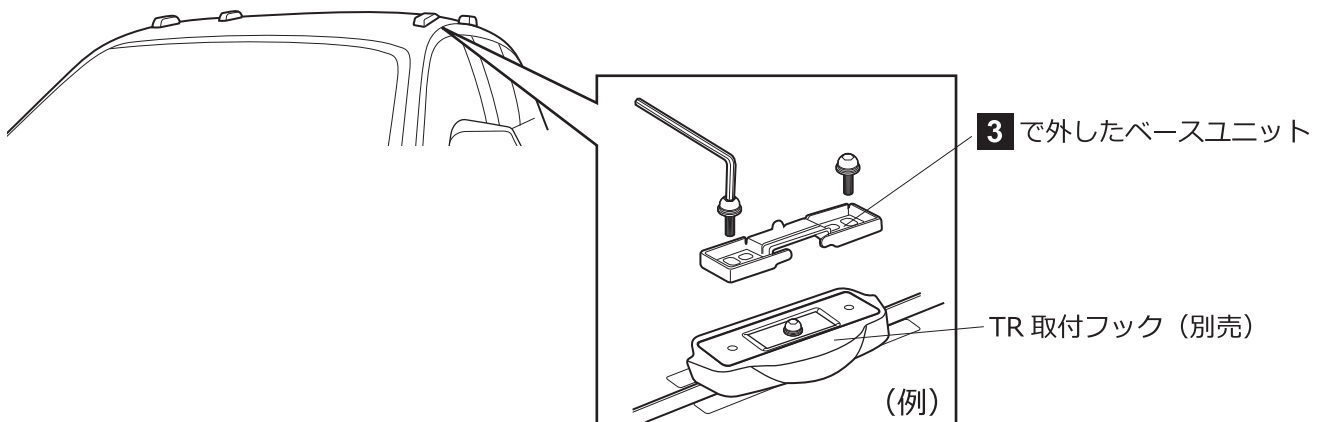

7 バーの向きを確認して、ベースユニットにステー本体を載せる。

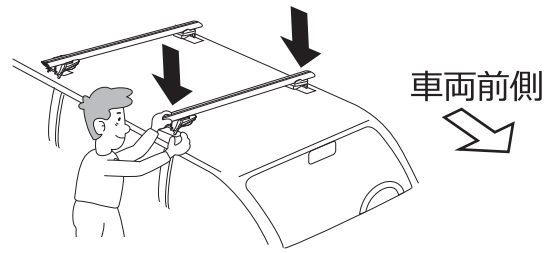
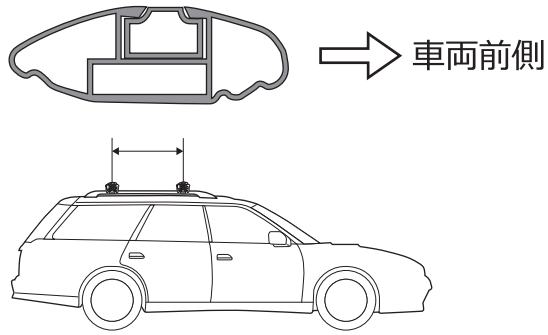

ステー先端部がベースユニットの内側に入っている事を確認する。

裏側のフックがベースユニットの差し込み部分にしっかりとかかっていることを確認する。

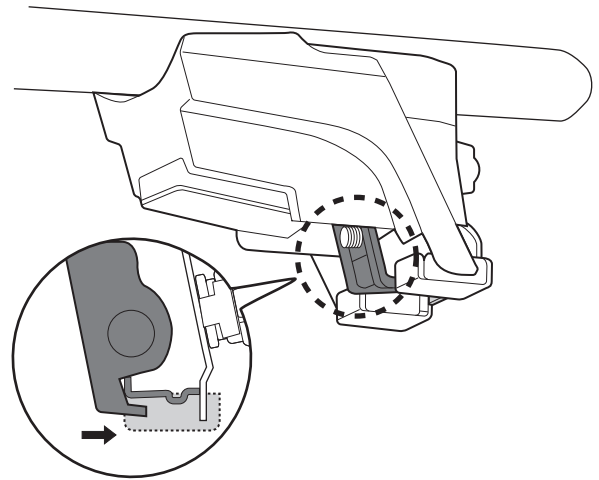
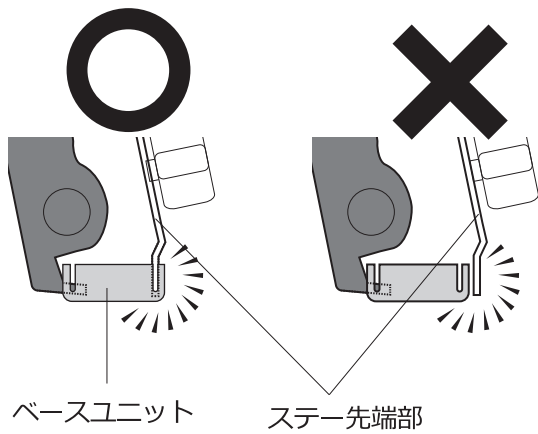

レバーが開いた状態で左右のバー突き出し量を調整し、レバーを閉めて固定する。

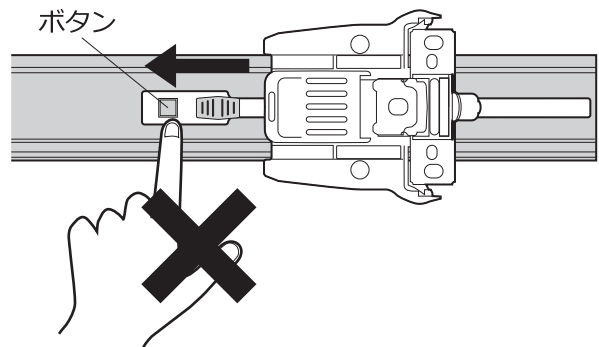
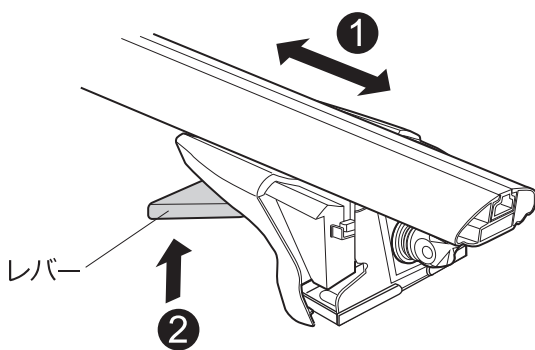

ボタンを押さずに動く範囲で調整する。

参考

レバーは最後まで閉まらない場合もありますが、穴付ボルトを締めると閉まる構造なので問題ありません。

8 バー内部にインナーブロックを奥まで差し込み、はみ出した部分を切る。

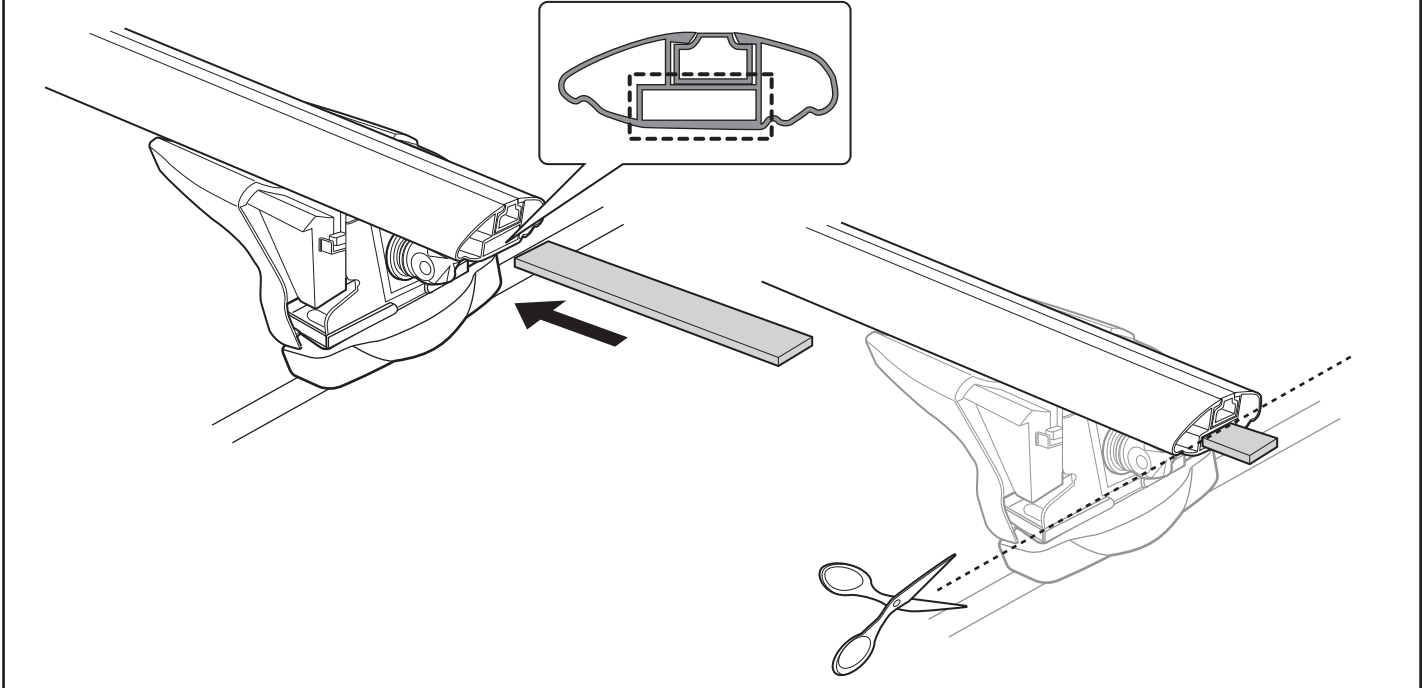

9 バーにエンドガーニッシュをつける。(エンドガーニッシュは、LRがあります。) 下面のフックを押しながら差し込む。

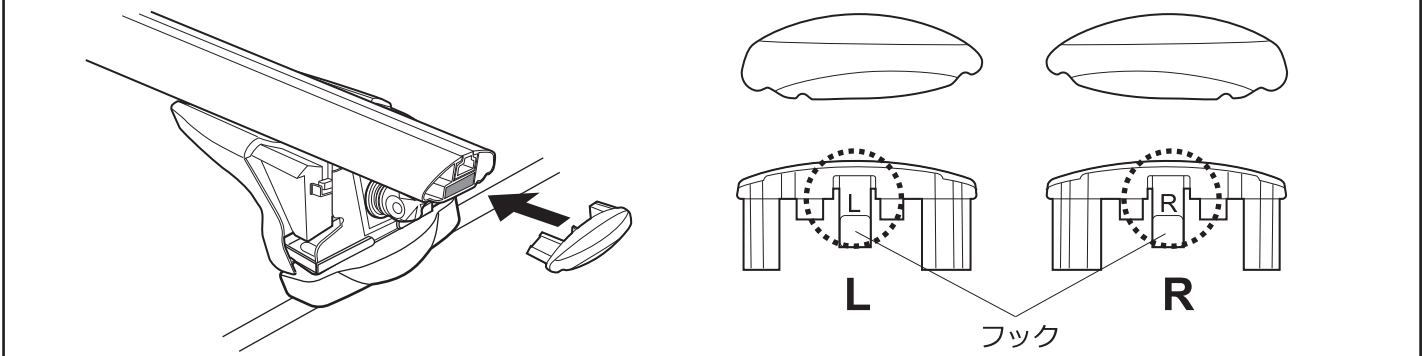

10 付属の六角レンチを穴付ボルトの穴に通し締めつける。(締め付け目安 3N・m)

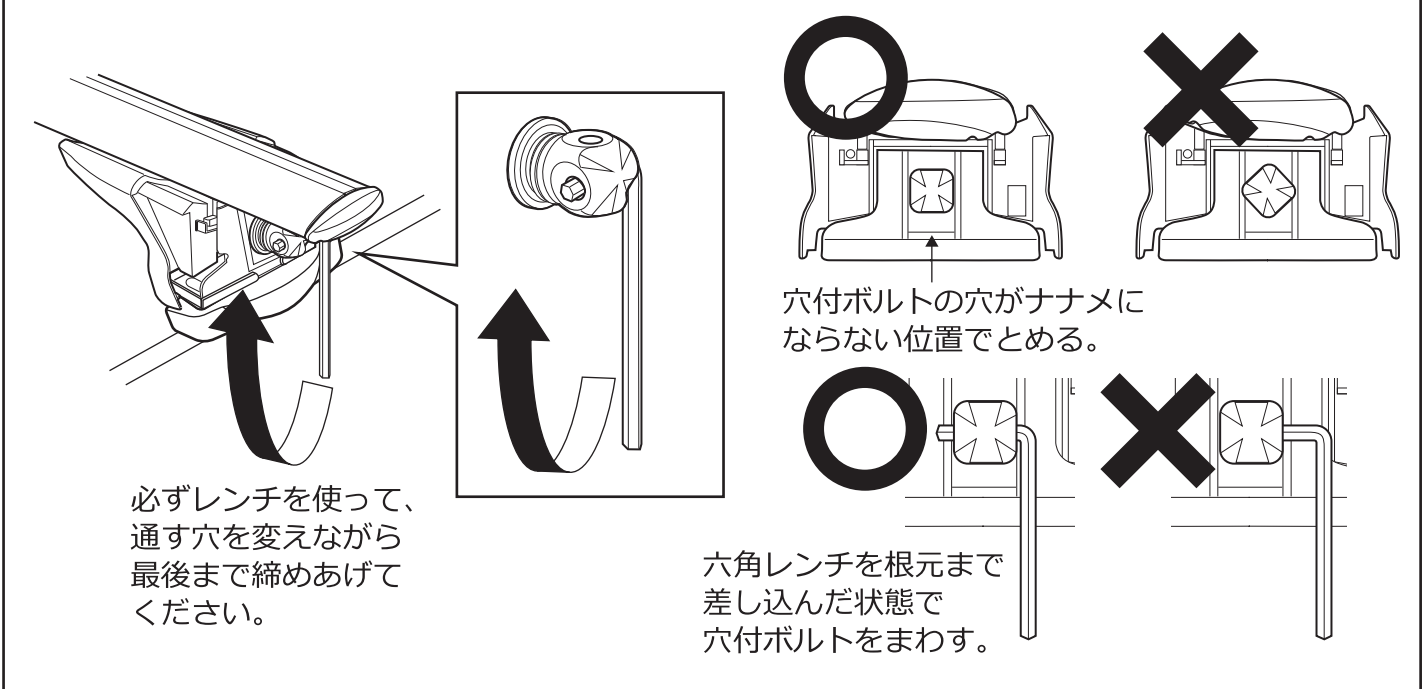

11 全てのステーの穴付ボルトを締めあげた後、六角レンチを収納する。

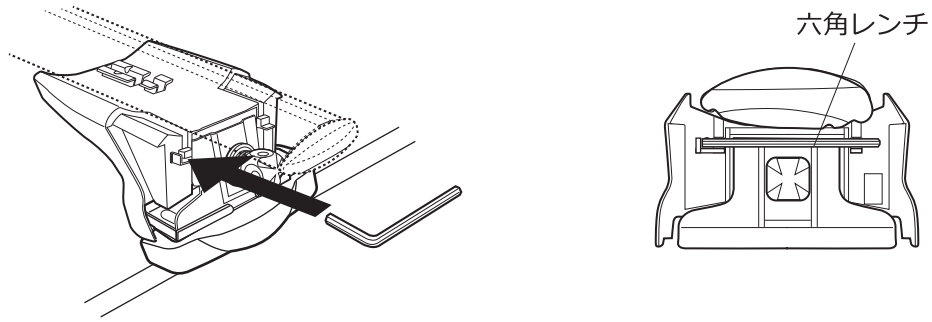

12 ①カバーをつけ、②ロックする。(カバーにLRはありません。)
カバーがつかない場合は、穴付ボルトの位置を確認する。(**10**)

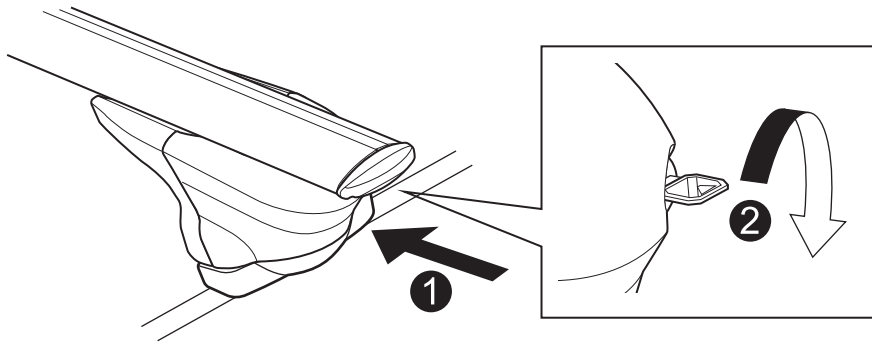

13 キャリアを前後左右にゆすり、ユルミがある場合は穴付ボルトを増し締めする。

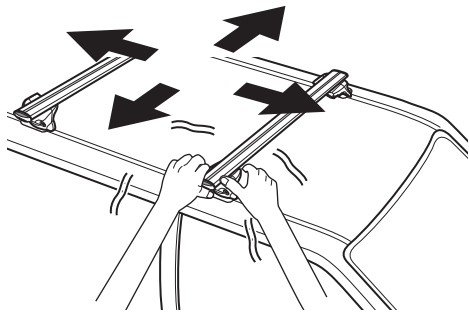

14**車両からの取り外し方**

穴付ボルトを緩め、車両から取り外します。次回装着時は幅調整作業は不要になります。再取付の際は前後キャリアを間違えないように注意してください。

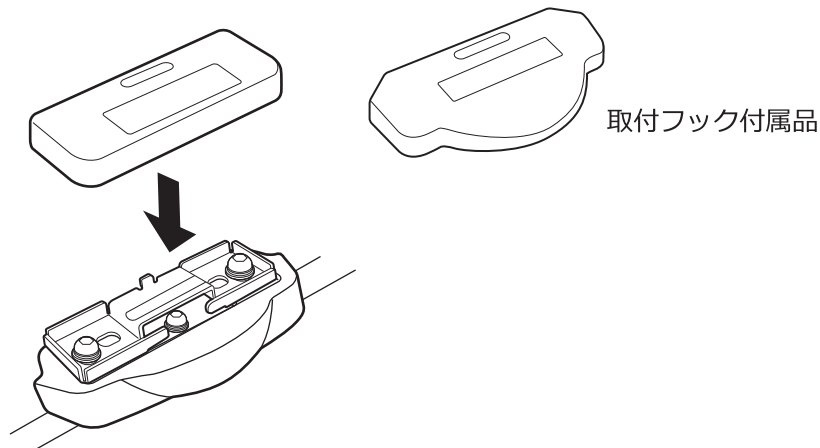

ステー・バーを取り外し、ベースユニットのみ車両側に残す場合は、ベースカバーをベースユニットにはめる。

**15****バーの外し方**

穴付ボルトを緩め、レバーを開ける。

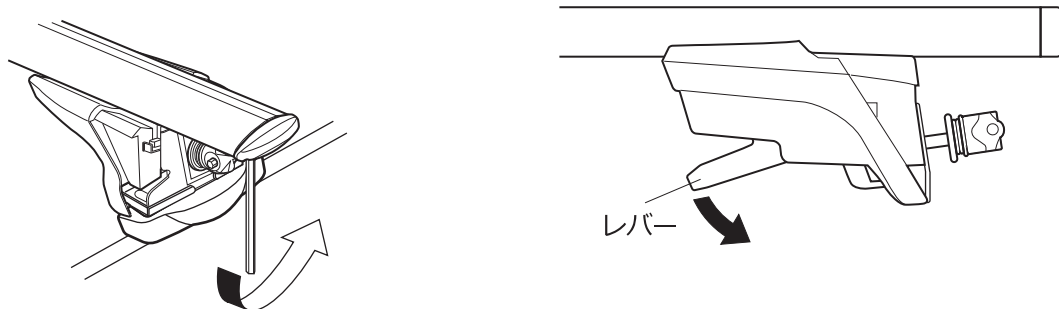

ボタンを押しステーをスライドさせ、取り外す。

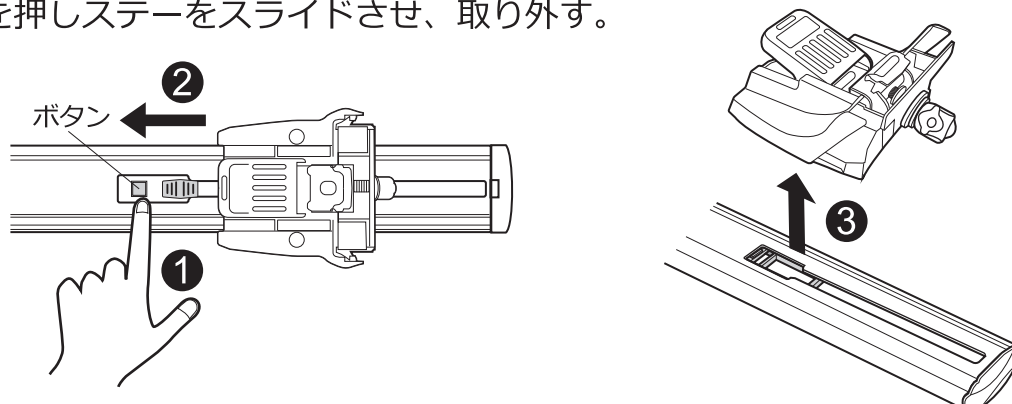

補修パーツ

補修パーツをお求めの際は、ご購入された販売店にパーツ名を指定してご注文ください。

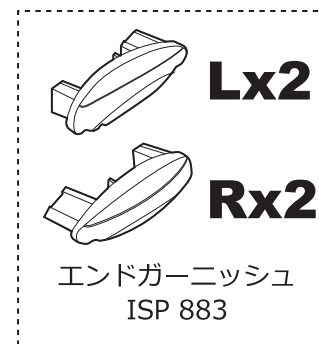

お問い合わせ先

商品についてのお問い合わせ・補修パーツのご注文は、下記サービスセンターへお問い合わせください。なお、誤った取付けや使用、改造しての使用、台風等の天災による事故の責任は一切負いかねます。製品の仕様及び外観は改良のため予告なく変更することがあります。

お問い合わせ窓口：カーメイトサービスセンター JAPAN ONLY

ホームページ：<http://www.carmate.co.jp/support/>
TEL 03-5926-1212(代表) FAX 03-5926-1218

株式会社 **カーメイト** <http://www.carmate.co.jp/>
〒171-0051 東京都豊島区長崎5-33-11

ご愛用者登録をしてアンケートに答えると
抽選でプレゼントが当たる!

詳しくはWEBサイトをご覧ください。
パソコン：<http://www.carmate.co.jp/club/>
携帯・スマートフォン：<http://mobile.carmate.co.jp/>



INNO
品番：
XS350