



ご愛用者登録をしてアンケートに答えると
抽選でプレゼントが当たる!

詳しくはWEBサイトをご覧ください。
パソコン: <http://www.carmate.co.jp/club/>
携帯・スマートフォン: <http://mobile.carmate.co.jp/>



INNO 品番: IF9

IF9 ロッドハンガーRS 取扱説明書

まえがき

この取扱説明書はロッドハンガーを安全に正しく使用していただくためのものです。本品の取扱の前に、必ず本書をよく読んで内容を十分に理解してからご使用ください。本書をお読みになった後は大切に保管してください。また、本品をゆずられる場合は、次に使用される方に本書も併せてお渡しください。

注意事項の定義

本書では、特に重要な事項や知っておいていただきたいことを、記号を用いて説明しております。それぞれの記号とその内容は次のとおりです。

警告 警告事項を守らないと、死亡や重傷に至る重大な事故を起こすおそれがあります。

注意 注意事項を守らないと、ケガを負ったり、物的損害が生じる場合があります。

参考 本品を使用する上で、知っておいていただきたいことについて説明します。

警告

- 本品の装着は基本的に助手席側にしてください。
- 本品は取付可能な車種が決まっています。車種別適合表をご確認ください。
- 本品や積載物に頭などが接触するおそれがある場合は、その座席には着座しないでください。
- ロッドを積載する時は、安全のために、釣針、釣糸等のタックルははずすか、市販のルアーカバーを使用してください。
- 本品は車内積載用ロッドハンガーです。用途以外の使用はしないでください。

注意

- ロッドを積載したまま長期間放置しないでください。直射日光や車内温度によりロッドが傷むおそれがあります。また、車の振動等でロッドやリールが傷ついたり、動作不良をおこす原因になります。
- 車種によっては後方視界が狭くなります。後方確認や後進時は注意してください。
- 使用前や使用后、悪路走行後は各部のネジを確認し、必要であれば増締めしてください。
- 積載するロッドによってはティップがバタつくことがあります。後述の「ティップがフロントホルダーから長く出る場合」をお読みください。
- 最大積載重量：1kg（安全のため最大積載重量は必ず守ってください。）

参考

- 取扱いの際は取扱説明書に従い、改造はしないでください。
- ロッドやリールの種類によっては、リールなしのロッドでも3本積載できない場合やリール付で2本積載できない場合があります。

1 部品内容と各部名称

スペーサー ① 2個



スペーサー ② ③ 各4個

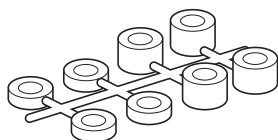

ステー 2セット

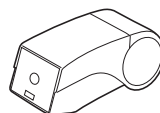

キャップ 2個



アシストパイプ 1本

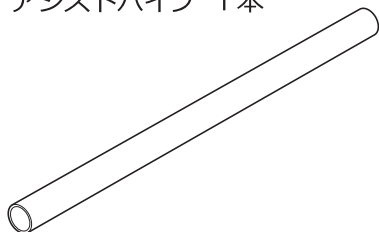

リアホルダー 1個

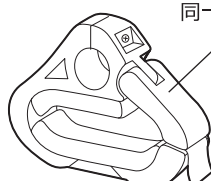

フロントホルダー
(振出竿用) 1個

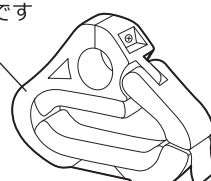

フロントホルダー
(1ピース用) 1個



同一部品です

2 アシストパイプの取付け

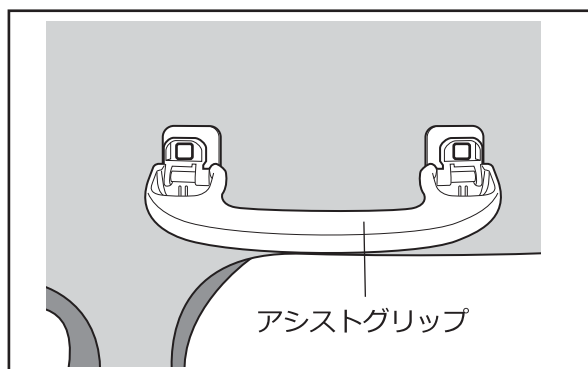

- ①セカンドシートまたはサードシートのアシストグリップを取り外す。

参考

- アシストグリップの外し方がわからない場合は、車を購入したディーラーにご相談ください。
- 左右ハネ上げ式シートをたたむ際、アシストグリップに止める車は別売りの部品 (ZSP20 フックハンガーセット) が必要です。サービスセンターへお問い合わせください。

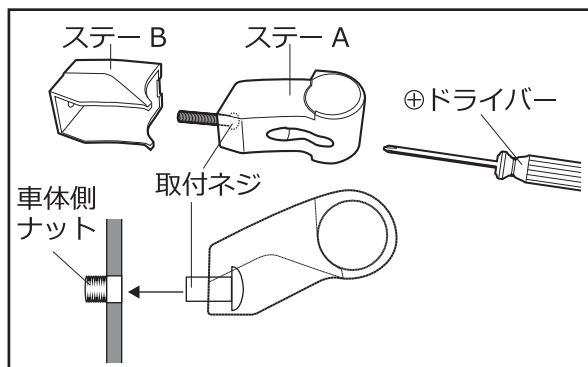

- ②ステー A に取付ネジを通してステー B をかぶせます。取付ネジを保持するために⊕ドライバーを差し込み、車体側ナットにステーを仮止めする。

参考

- 車種によっては、別売アダプターが必要な場合があります。店頭の子種別適合表または当社ホームページ適合情報 (<http://www.carmate.co.jp/matching/>) をご確認ください。
- 別売アダプターを使用する場合は、アダプター付属の取扱説明書をご覧ください。

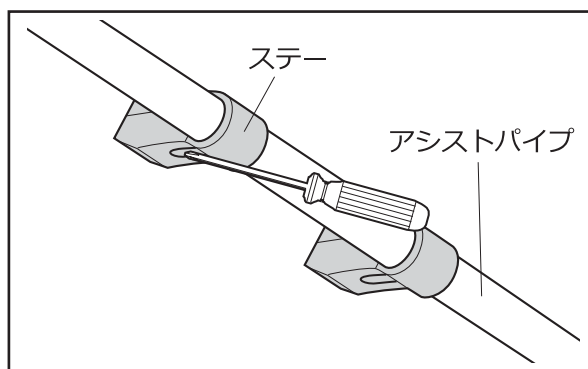

- ③ステーにアシストパイプを通し、仮止めする。取付ネジの仮止めはパイプがガタつかず、かつ、前後スライドが可能な状態にしておきます。リアホルダー、フロントホルダーの位置が決まってから、確実に締付けてください。

参考

- パイプが内装に当たる場合や、天井とパイプの間隔が狭くて手が入らない場合は、ステーの上下を反対にして取付けるか、スペーサー 1 をネジに通して締付けてください。

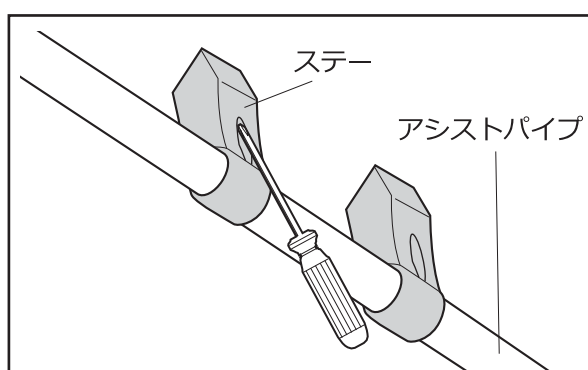

参考

- ネジが長すぎて締付不足でぐらつく場合は、スペーサー 1 をネジに通して締付けてください。内装の穴が大きくてぐらつく場合は、車種に応じてスペーサー 2 または 3 をネジに通して締付けてください。

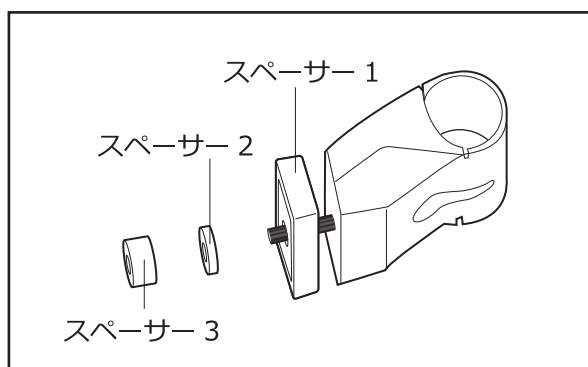

3 リアホルダーの取付方法

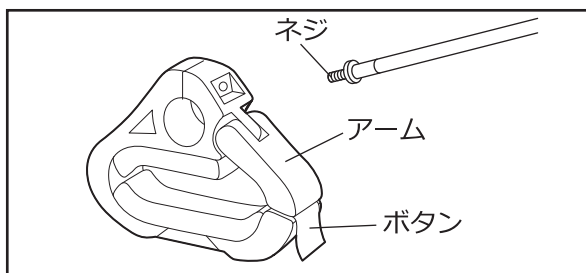

①ネジをはずし、ボタンを押してアームを開ける。

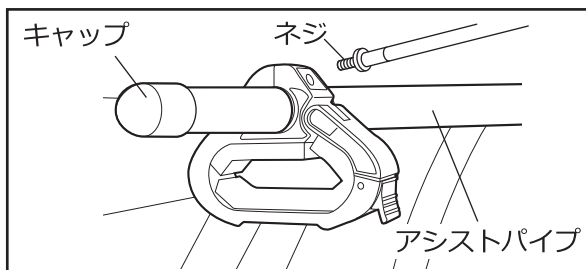

②アシストパイプの後方に、はずしたネジで固定する。

⚠注意

●ロッドのグリップがテールゲートなどに当たらないことを確認してください。

③アシストパイプの後端に、キャップをはめる。

1 ピースロッドを積載する場合

4-1 フロントホルダーの取付方法

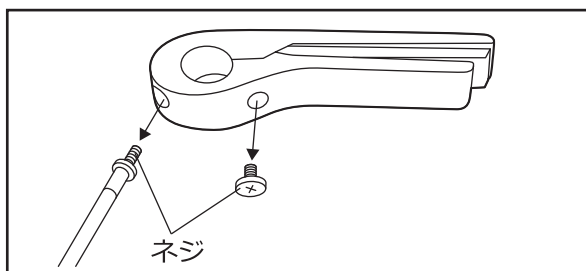

①2ヶ所のネジをはずす。

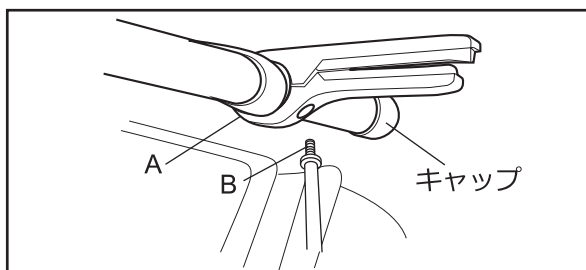

②アシストパイプの前方に、はずしたネジで A→B の順に固定する。

👉参考

●ティップが抜け易い場合は、B→Aの順に固定してください。

③アシストパイプの前端に、キャップをはめる。

4-2 ロッドの積載方法

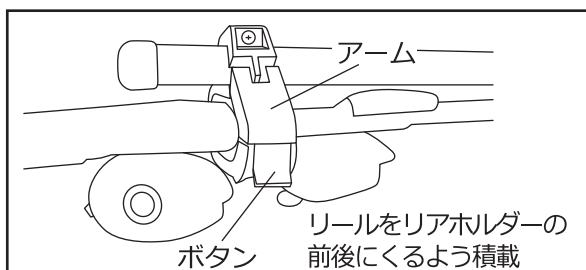

ロッドの積載可能直径は、フロントホルダー（1ピース用）8mmまで、フロントホルダー（振出竿用）、およびリアホルダーは22mm～32mmです。

①リアホルダーのボタンを押してアームを開き、ロッドをスライドさせてホルダーに押入れます。

👉参考

●リール同士が当たる場合は前後にずらして積載してください。

②アームを「カチッ！」と音がするまで閉じます。

③フロントホルダーのスポンジの間にロッドを差し込む。

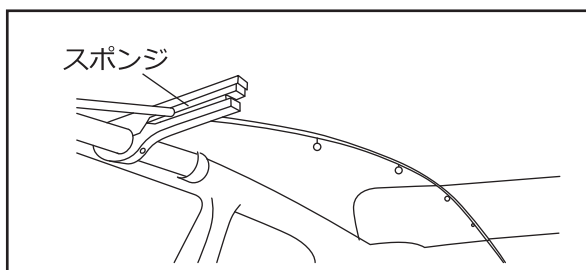

⚠️注意 ティップがフロントホルダーから長く出る場合

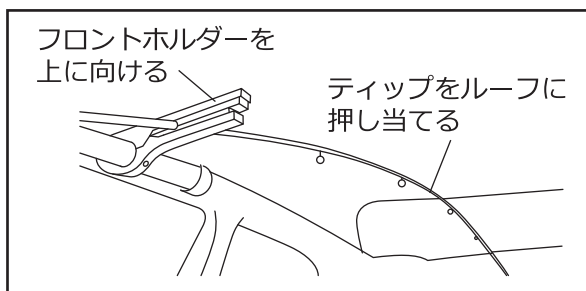

- ①フロントホルダーのネジを緩める。
- ②フロントホルダーを上に向け、ティップをループに押し当てられる角度で固定する。

👉参考

- ティップをループに押し当てる場合は、傷防止のために車体に市販のスポンジ等を貼付けてください。

振出竿を積載する場合

5-1 フロントホルダーの取付方法

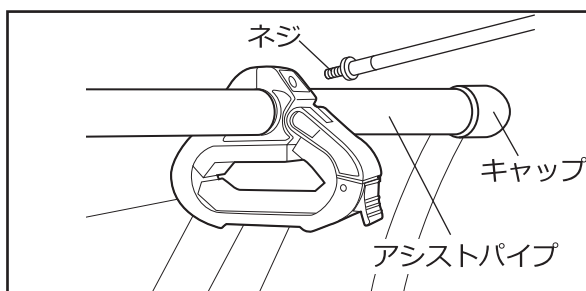

- ①振出竿用のフロントホルダーは、リアホルダーと同一部品です。
アシストパイプの前方に取付けます。
取付方法は **3** リアホルダーの取付方法をご覧ください。

5-2 ロッドの積載方法

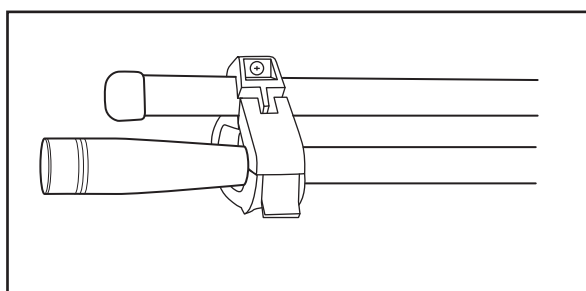

6 お手入れ方法

- 真水で浸したやわらかい布でヨゴレを拭きとり、日陰でよく乾燥させてください。
- 下記内容は本体の変色、ヒビ割れの原因になります。使用は控えてください。
- ・洗剤（特にアルカリ洗剤）やワックスの使用・シンナー等溶剤の使用・ネジやボルトへの給油

お問合せ先

商品についてのお問い合わせ、補修パーツのご注文は、下記のサービスセンターへお問い合わせください。
なお、誤った取付けや使用、改造しての取付けや使用による事故などの責任は一切負いかねますのでご了承ください。

お問い合わせ窓口：カーメイトサービスセンター

ホームページ：<http://www.carmate.co.jp/support/>
TEL.03-5926-1212(代表) FAX.03-5926-1218

〒171-0051 東京都豊島区长崎5-33-11

株式会社 **カーメイト** <http://www.carmate.co.jp/>